

Techniniu duomeniu lapas

90° alkūnė 110 FS

Prekės numeris: 6098316



90° kampas, horizontalus, visų tipų didelio pločio kabelių loveliams, kurių šonų aukštis yra 110 mm.
Kad būtų užtikrintas didesnis stabilumas, fasoninių dalių srityje reikia numatyti daugiau atramų.



St Plienas

FS cinkuotas

Pagrindiniai duomenys

| | |
|-------------------------------|----------------------------|
| Prekės numeris | 6098316 |
| Tipas | WRB 90 150 FS |
| 1 pavadinimas | 90° kampas |
| 2 pavadinimas | sustiprintiems loviams 110 |
| Gamintojas | OBO |
| Dydis | 110x500 |
| Medžiaga | Plienas |
| Paviršius | cinkuotas juostiniu būdu |
| Paviršiaus standartas | DIN EN 10346 |
| Mažiausias pardavimo vienetas | 1 |
| Kiekio vienetas | Vienetas |
| Svoris | 1935 kg |
| Svorio vienetas | kg/100 vnt. |

Matmenys

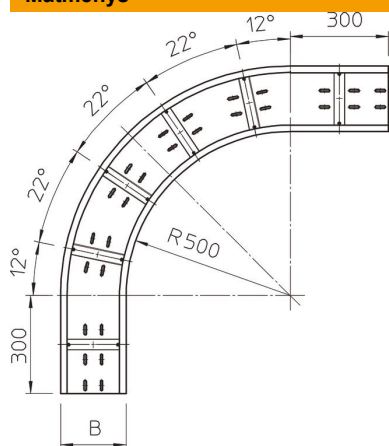

| | |
|----------------|--------|
| Plotis | 500 mm |
| Aukštis | 110 mm |
| Skardos storis | 2 mm |
| Matmuo B | 500 mm |

Techniniu duomeniu lapas

90° alkūnė 110 FS

Prekės numeris: 6098316



Techniniai duomenys

| | |
|------------------------------------|-----------------------|
| Sulenkimas (kampas) | 90° |
| Sujungimo elemento konstrukcija | be sujungimo elemento |
| Montažinis pagrindo perforavimas | taip |
| Krypties pakeitimas | horizontalus |
| Nerūdijantis plienas, beicuotas | ne |
| Šonų perforavimas | ne |
| Sutvirtinta konstrukcija | taip |
| Kabelių sistemos sujungiklio rūšis | įsuktas |